

No. 11-605-C  
Revised March 1998

**Eaton®**  
齿轮泵



**L2 系列**  
**型号 25500 齿轮泵**

We Manufacture

**Solutions**

Hydraulics

Specialties

S

C

h

y

i

d

r

a

u

n

i

c

s

s

s

s

s

s

s

s

s

s

s

s

s

s

s

s

s

s

s

s

s

s

s

s

s

s

s

L2 系列  
 型号 25500  
 高压齿轮泵

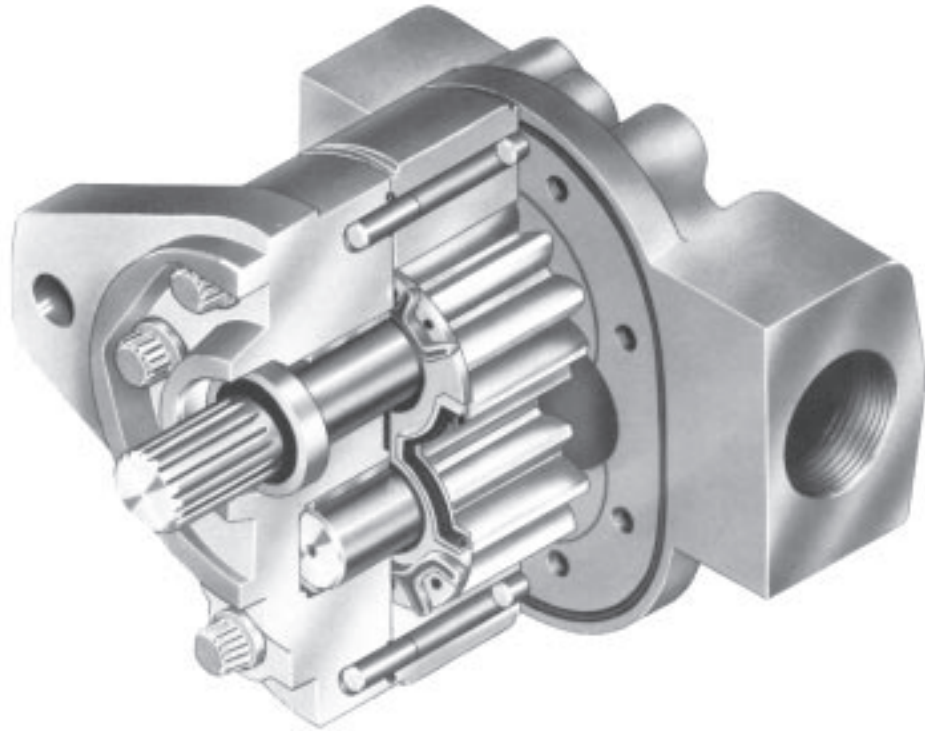

### 一般技术规格

旋转方向	逆时针或顺时针
安装法兰	SAE 2 螺栓 B
最高连续 <sup>+</sup> 压力	248 bar [3600 PSI] <sup>*</sup>
最高间歇 <sup>++</sup> 压力	276 bar [4000 PSI] <sup>**</sup>
在连续压力下的最低转速	750 RPM
进油口最高连续温度	107°C [225°F]
最低工作温度	-29°C [-20°F]
最高进油口真空度在 82°C [180°F] 和额定转速下	6.0 In. Hg

<sup>+</sup>连续—泵可以在这些额定值下连续工作。

<sup>++</sup>间歇—间歇工作，每分钟的10%。

关于侧向载荷限制，请询问你的伊顿代理人。

- \* 46.7 [2.85] 排量最高连续压力是 224 bar [3250 PSI]
- \* 51.1 [3.12] 排量最高连续压力是 207 bar [3000 PSI]
- \* 55.2 [3.37] 排量最高连续压力是 190 bar [2750 PSI]
- \*\* 46.7 [2.85] 排量最高间歇压力是 252 bar [3650 PSI]
- \*\* 51.1 [3.12] 排量最高间歇压力是 234 bar [3400 PSI]
- \*\* 55.2 [3.37] 排量最高间歇压力是 217 bar [3150 PSI]

## 性能数据

性能	25500	25501	25502	25503	25504	25505	25506	25507	25508
排量 cm <sup>3</sup> /r [in <sup>3</sup> /r]	21.3 [1.30]	25.4 [1.55]	29.2 [1.78]	33.6 [2.05]	38.2 [2.33]	42.8 [2.61]	46.7 [2.85]	51.1 [3.12]	55.2 [3.37]
最高连续 <sup>+</sup> 压力 bar [PSI]	248 [3600]	248 [3600]	248 [3600]	248 [3600]	248 [3600]	248 [3600]	224 [3250]	207 [3000]	190 [2750]
最高间歇 <sup>++</sup> 压力 bar [PSI]	276 [4000]	276 [4000]	276 [4000]	276 [4000]	276 [4000]	276 [4000]	252 [3650]	234 [3400]	217 [3150]
额定转速 (RPM)	3500	3000	3000	2750	2750	2500	2500	2500	2250
输出流量在 207 bar [3000 PSI] 和额定转速下 LPM [GPM]	68.9 [18.2]	68.5 [18.1]	77.4 [20.5]	89.4 [23.6]	102.0 [27.0]	103.0 [27.2]	112.0 [29.6]	127.5 [33.7]	124.1 [32.8]
输入功率在 207 bar [3000 PSI] 和额定转速下 KW [HP]	27.5 [36.9]	27.5 [36.9]	31.1 [41.7]	35.3 [47.3]	39.5 [53.0]	39.6 [53.1]	42.4 [56.8]	49.4 [66.2]	48.2 [64.7]

上表中的性能数据和下面的曲线中的性能数据是使用矿物油，49°C [120°F] 时粘度为133 SUS 条件下获得的，下面的性能曲线代表整个系列。

<sup>+</sup> 连续—泵可以在这些额定值下连续工作。

<sup>++</sup> 间歇—间歇工作，每分钟的10%。

### 订货资料

#### 标准目录组件

标准目录组件是采用高质量的生产零件组装的，而且是这个系列可提供的最经济型泵。标准目录组件的尺寸及订货号在6-9页中给出。

#### 选项配置

除了标准目录组件，L2系列有一些选项组件。流量分流器和串联底板有货，多联齿轮泵也能组装。如果要求的产品和标准目录不一样，使用6-8页上的型号编法。

性能数据—输出流量对应转速

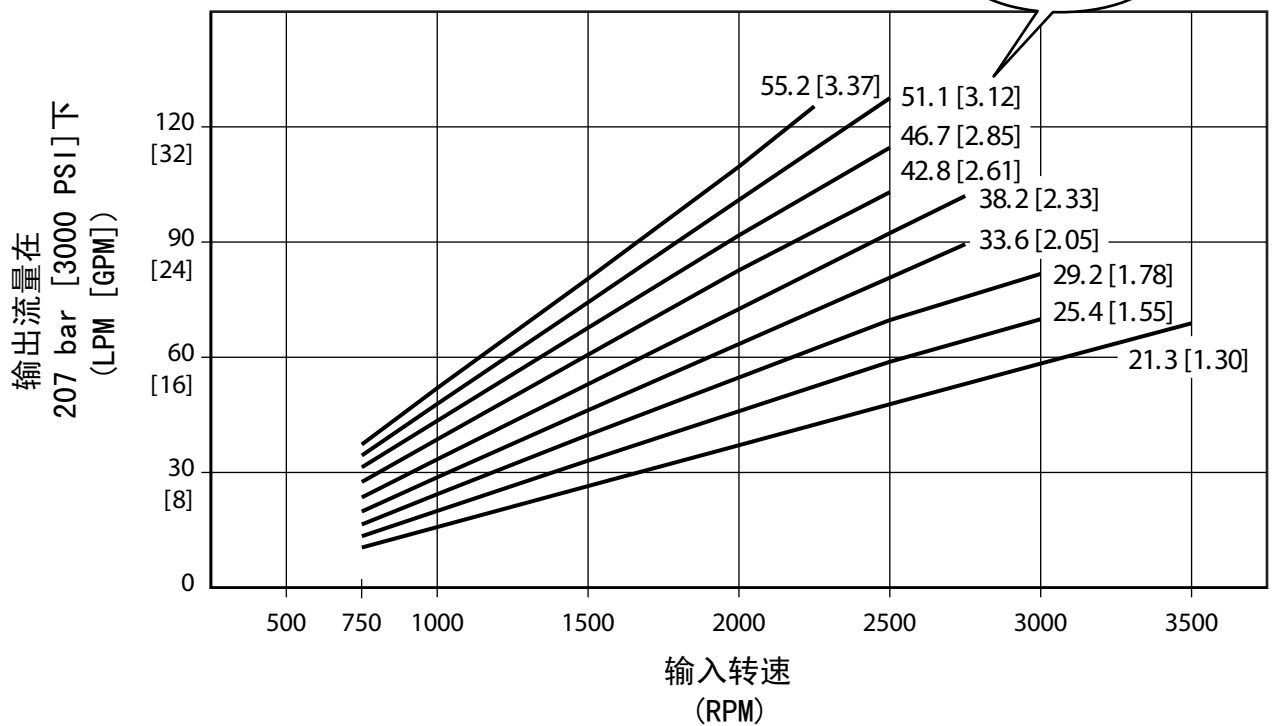
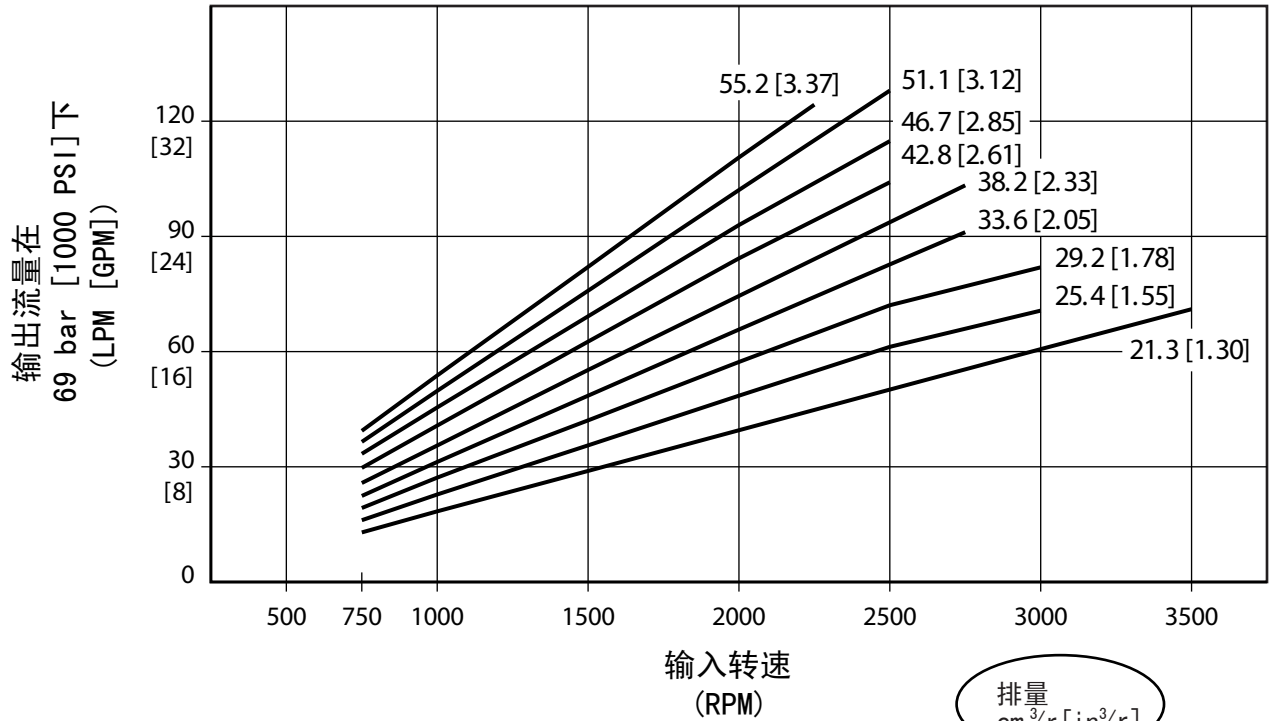

性能数据—输入功率对应转速

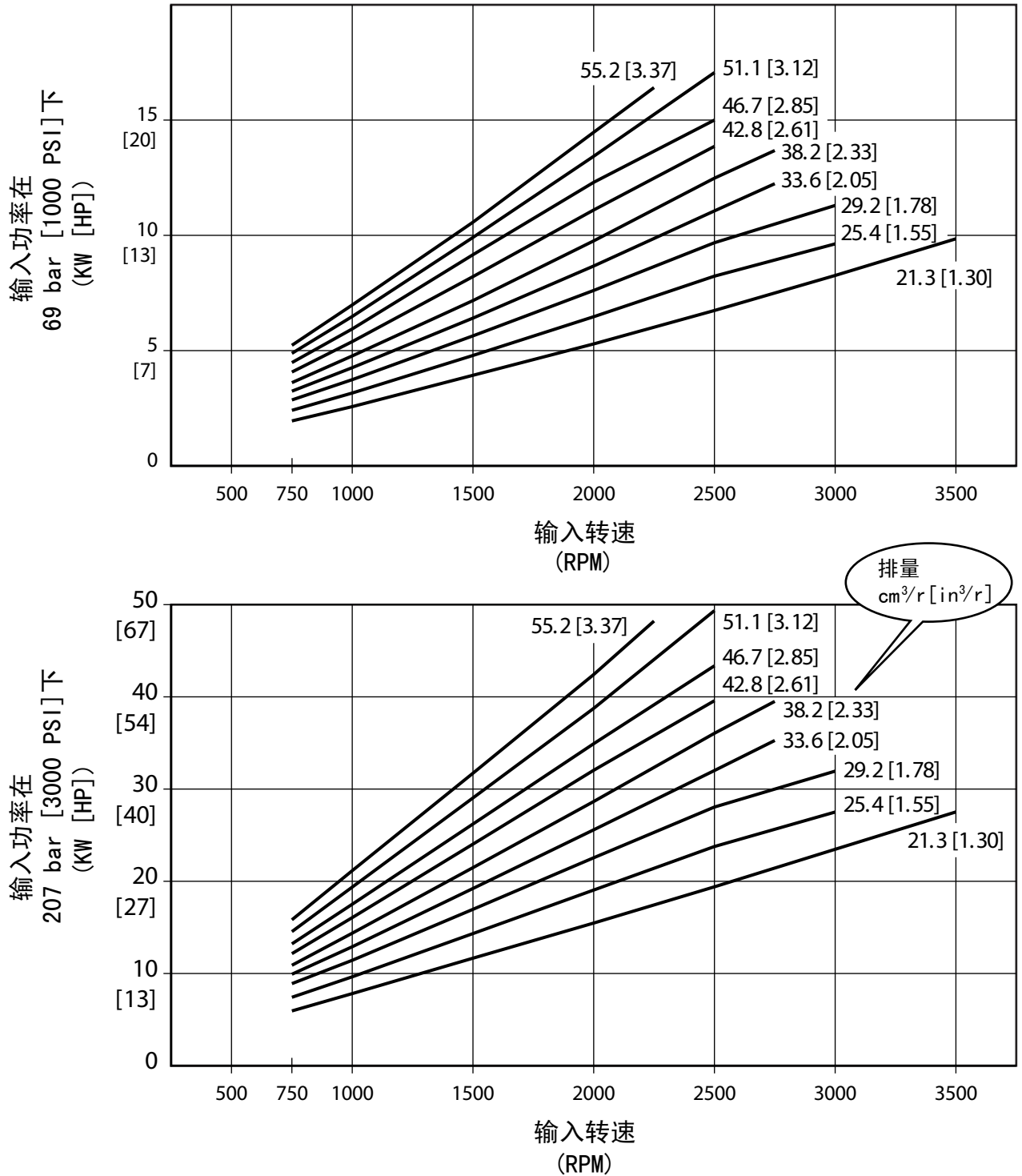

图中所示的性能数据代表这个系列。试验按照SAE规范，使用矿物油。在 49°C [120°F]时粘度为133 SUS。

标准目录组件—尺寸

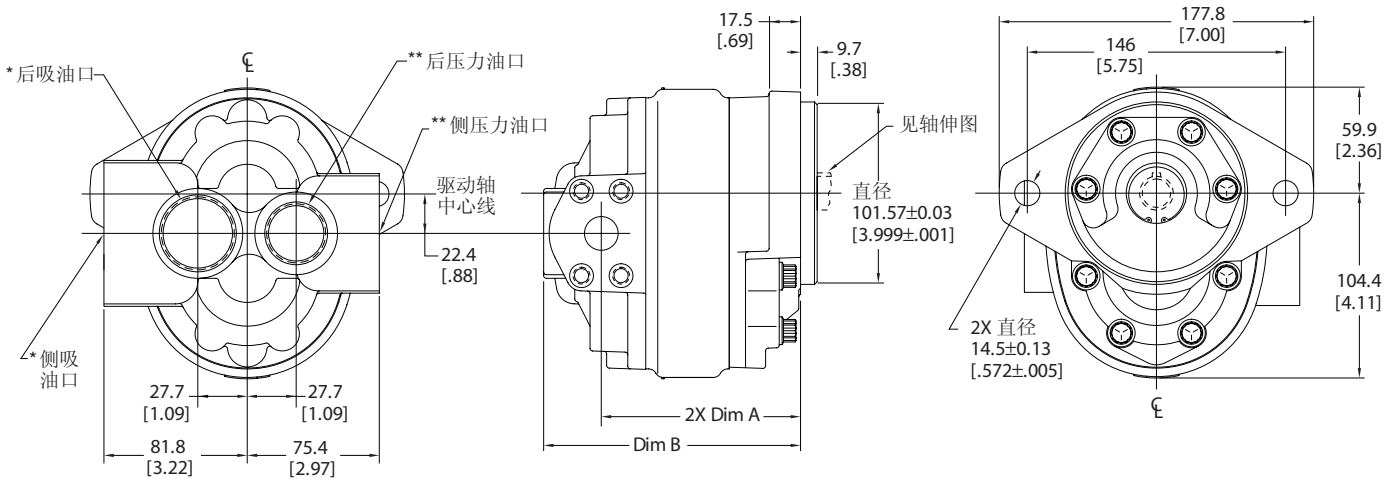

图示为逆时针旋转

- \* 吸油口—O型圈: 1 5/8-12 SAE, 对开法兰: 1 1/4
- \*\* 压力油口—O型圈: 1 1/16-12 SAE, 对开法兰: 3/4
- + 对于对开法兰油口减去 .8 [0.03], 仅适用侧油口。

型号		25500	25501	25502	25503	25504	25505	25506	25507	25508
排量	(cm <sup>3</sup> /r [in <sup>3</sup> /r])	21.3 [1.30]	25.4 [1.55]	29.2 [1.78]	33.6 [2.05]	38.2 [2.33]	42.8 [2.61]	46.7 [2.85]	51.1 [3.12]	55.2 [3.37]
尺寸 A	(mm [in.])	84.8 [3.34]	88.2 [3.47]	91.7 [3.61]	95.1 [3.75]	98.6 [3.88]	102.0 [4.02]	105.3 [4.14]	109.0 [4.29]	112.4 [4.43]
尺寸 B	(mm [in.])	117.3 [4.62]	120.8 [4.75]	124.2 [4.89]	127.7 [5.03]	131.1 [5.16]	134.6 [5.30]	137.8 [5.42]	141.5 [5.57]	145.0 [5.71]

7/8 Inch 平键

最大输入扭矩  
170 Nm [1500 lb-in]

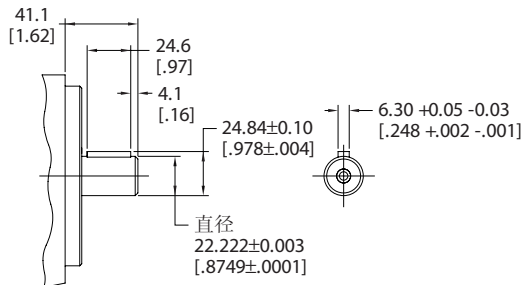

7/8 Inch 13齿花键

最大输入扭矩  
209 Nm [1850 lb-in]

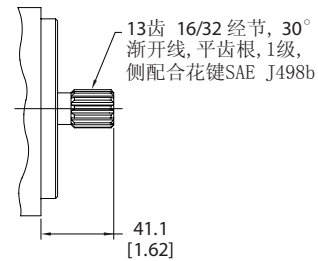

全部尺寸: mm [in.]

## 标准目录组件—订货号

型号 25500 — 21.3 cm<sup>3</sup>/r [1.30 in<sup>3</sup>/r] 排量

顺时针旋转 件号	逆时针旋转 件号	轴伸	油口位置	SAE 压力油口 规格	SAE 吸油口 规格
25500-RSA	25500-LSA	13 齿花键	侧	1-1/16-12	1-5/8-12
25500-RSB	25500-LSB	13 齿花键	后	1-1/16-12	1-5/8-12
25500-RSC	25500-LSC	7/8 平键	侧	1-1/16-12	1-5/8-12
25500-RSD	25500-LSD	7/8 平键	后	1-1/16-12	1-5/8-12
25500-RSE	25500-LSE	13 齿花键	侧	3/4 对开法兰	1-1/4 对开法兰
25500-RSF	25500-LSF	7/8 平键	侧	3/4 对开法兰	1-1/4 对开法兰

型号 25501 — 25.4 cm<sup>3</sup>/r [1.55 in<sup>3</sup>/r] 排量

顺时针旋转 件号	逆时针旋转 件号	轴伸	油口位置	SAE 压力油口 规格	SAE 吸油口 规格
25501-RSA	25501-LSA	13 齿花键	侧	1-1/16-12	1-5/8-12
25501-RSB	25501-LSB	13 齿花键	后	1-1/16-12	1-5/8-12
25501-RSC	25501-LSC	7/8 平键	侧	1-1/16-12	1-5/8-12
25501-RSD	25501-LSD	7/8 平键	后	1-1/16-12	1-5/8-12
25501-RSE	25501-LSE	13 齿花键	侧	3/4 对开法兰	1-1/4 对开法兰
25501-RSF	25501-LSF	7/8 平键	侧	3/4 对开法兰	1-1/4 对开法兰

型号 25502 — 29.2 cm<sup>3</sup>/r [1.78 in<sup>3</sup>/r] 排量

顺时针旋转 件号	逆时针旋转 件号	轴伸	油口位置	SAE压力油口 规格	SAE 吸油口 规格
25502-RSA	25502-LSA	13 齿花键	侧	1-1/16-12	1-5/8-12
25502-RSB	25502-LSB	13 齿花键	后	1-1/16-12	1-5/8-12
25502-RSC	25502-LSC	7/8 平键	侧	1-1/16-12	1-5/8-12
25502-RSD	25502-LSD	7/8 平键	后	1-1/16-12	1-5/8-12
25502-RSE	25502-LSE	13 齿花键	侧	3/4 对开法兰	1-1/4 对开法兰
25502-RSF	25502-LSF	7/8 平键	侧	3/4 对开法兰	1-1/4 对开法兰

## 标准目录组件—订货号

型号 25503— 33.6 cm<sup>3</sup>/r [2.05 in<sup>3</sup>/r] 排量

顺时针旋转 件号	逆时针旋转 件号	轴伸	油口位置	SAE压力油口 规格	SAE 吸油口 规格
25503-RSA	25503-LSA	13 齿花键	侧	1-1/16-12	1-5/8-12
25503-RSB	25503-LSB	13 齿花键	后	1-1/16-12	1-5/8-12
25503-RSC	25503-LSC	7/8 平键	侧	1-1/16-12	1-5/8-12
25503-RSD	25503-LSD	7/8 平键	后	1-1/16-12	1-5/8-12
25503-RSE	25503-LSE	13 齿花键	侧	3/4 对开法兰	1-1/4 对开法兰
25503-RSF	25503-LSF	7/8 平键	侧	3/4 对开法兰	1-1/4 对开法兰

型号 25504— 38.2 cm<sup>3</sup>/r [2.33 in<sup>3</sup>/r] 排量

顺时针旋转 件号	逆时针旋转 件号	轴伸	油口位置	SAE 压力油口 规格	SAE 吸油口 规格
25504-RSA	25504-LSA	13 齿花键	侧	1-1/16-12	1-5/8-12
25504-RSB	25504-LSB	13 齿花键	后	1-1/16-12	1-5/8-12
25504-RSC	25504-LSC	7/8 平键	侧	1-1/16-12	1-5/8-12
25504-RSD	25504-LSD	7/8 平键	后	1-1/16-12	1-5/8-12
25504-RSE	25504-LSE	13 齿花键	侧	3/4 对开法兰	1-1/4 对开法兰
25504-RSF	25504-LSF	7/8 平键	侧	3/4对开法兰	1-1/4 对开法兰

型号 25505— 42.8 cm<sup>3</sup>/r [2.61 in<sup>3</sup>/r] 排量

顺时针旋转 件号	逆时针旋转 件号	轴伸	油口位置	SAE 压力油口 规格	SAE 吸油口 规格
25505-RSA	25505-LSA	13 齿花键	侧	1-1/16-12	1-5/8-12
25505-RSB	25505-LSB	13 齿花键	后	1-1/16-12	1-5/8-12
25505-RSC	25505-LSC	7/8 平键	侧	1-1/16-12	1-5/8-12
25505-RSD	25505-LSD	7/8 平键	后	1-1/16-12	1-5/8-12
25505-RSE	25505-LSE	13 齿花键	侧	3/4 对开法兰	1-1/4 对开法兰
25505-RSF	25505-LSF	7/8 平键	侧	3/4 对开法兰	1-1/4 对开法兰



## 标准目录组件—订货号

型号 25506 — 46.7 cm<sup>3</sup>/r [2.85 in<sup>3</sup>/r] 排量

顺时针旋转 件号	逆时针旋转 件号	轴伸	油口位置	SAE 压力油口 规格	SAE 吸油口 规格
25506-RSA	25506-LSA	13 齿花键	侧	1-1/16-12	1-5/8-12
25506-RSB	25506-LSB	13 齿花键	后	1-1/16-12	1-5/8-12
25506-RSC	25506-LSC	7/8 平键	侧	1-1/16-12	1-5/8-12
25506-RSD	25506-LSD	7/8 平键	后	1-1/16-12	1-5/8-12
25506-RSE	25506-LSE	13 齿花键	侧	3/4 对开法兰	1-1/4 对开法兰
25506-RSF	25506-LSF	7/8 平键	侧	3/4 对开法兰	1-1/4 对开法兰

型号 25507 — 51.1 cm<sup>3</sup>/r [3.12 in<sup>3</sup>/r] 排量

顺时针旋转 件号	逆时针旋转 件号	轴伸	油口位置	SAE 压力油口 规格	SAE 吸油口 规格
25507-RSA	25507-LSA	13 齿花键	侧	1-1/16-12	1-5/8-12
25507-RSB	25507-LSB	13 齿花键	后	1-1/16-12	1-5/8-12
25507-RSC	25507-LSC	7/8 平键	侧	1-1/16-12	1-5/8-12
25507-RSD	25507-LSD	7/8 平键	后	1-1/16-12	1-5/8-12
25507-RSE	25507-LSE	13 齿花键	侧	3/4 对开法兰	1-1/4 对开法兰
25507-RSF	25507-LSF	7/8 平键	侧	3/4 对开法兰	1-1/4 对开法兰

型号 25508 — 55.2 cm<sup>3</sup>/r [3.37 in<sup>3</sup>/r] 排量

顺时针旋转 件号	逆时针旋转 件号	轴伸	油口位置	SAE 压力油口 规格	SAE 吸油口 规格
25508-RSA	25508-LSA	13 齿花键	侧	1-1/16-12	1-5/8-12
25508-RSB	25508-LSB	13 齿花键	后	1-1/16-12	1-5/8-12
25508-RSC	25508-LSC	7/8 平键	侧	1-1/16-12	1-5/8-12
25508-RSD	25508-LSD	7/8 平键	后	1-1/16-12	1-5/8-12
25508-RSE	25508-LSE	13 齿花键	侧	3/4 对开法兰	1-1/4 对开法兰
25508-RSF	25508-LSF	7/8 平键	侧	3/4 对开法兰	1-1/4 对开法兰

选项配置

L2系列齿轮泵元件能够组装成许多选项配置，通用型设计使你能够组装成满足你特殊要求的泵。

在以后页码中会给出单联泵和多联泵的型号编法以及元件的零件尺寸图。

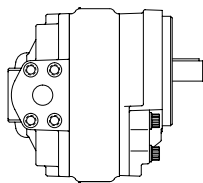

带对开法兰油口的  
单联齿轮泵

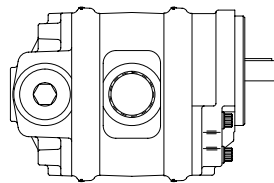

带公用吸油口的  
双联齿轮泵

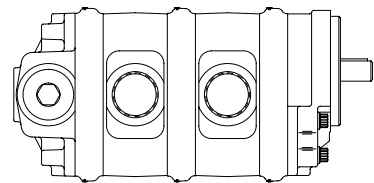

带两个吸油口的  
三联齿轮泵

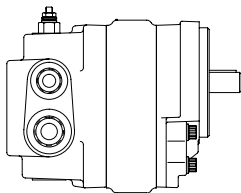

带流量分流器的  
单联齿轮泵

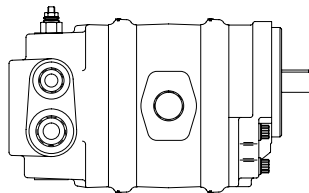

带流量分流器的  
双联齿轮泵

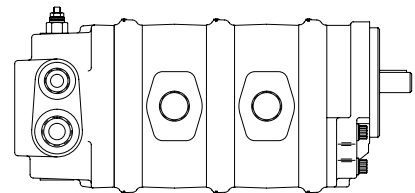

带流量分流器的  
三联齿轮泵

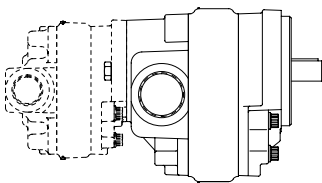

带有SAE A法兰辅助装置的  
单联齿轮泵

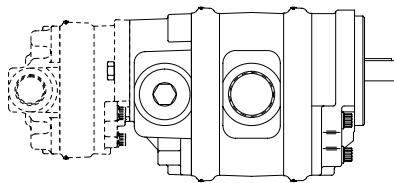

带有公用吸油口和SAE A法兰辅助装置的  
双联齿轮泵

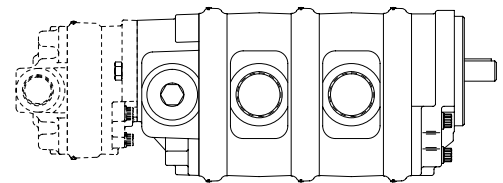

带有两个吸油口和SAE A法兰辅助装置的  
三联齿轮泵

元件的零件一尺寸

**前板**  
SAE 2 螺栓 B 安装用于  
所有标准目录组件

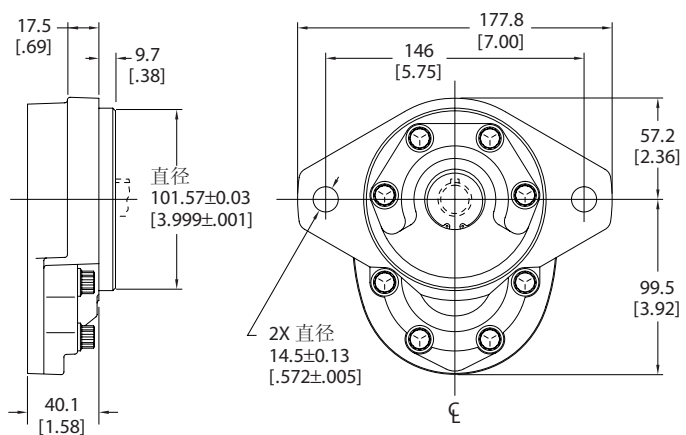

**壳体**  
用于单联泵和双联泵

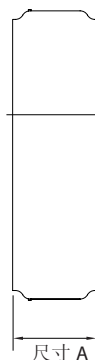

排量 cm <sup>3</sup> /r [in <sup>3</sup> /r]	尺寸 A mm [in.]
21.3 [1.30]	19.8 [.78]
25.4 [1.55]	23.1 [.91]
29.2 [1.78]	26.7 [1.05]
33.6 [2.05]	30.0 [1.18]
38.2 [2.33]	1.32 [33.5]
42.8 [2.61]	37.1 [1.46]
46.7 [2.85]	1.59 [40.4]
51.1 [3.12]	43.9 [1.73]
55.2 [3.37]	47.5 [1.87]

**底板**  
用于单联泵和双联泵

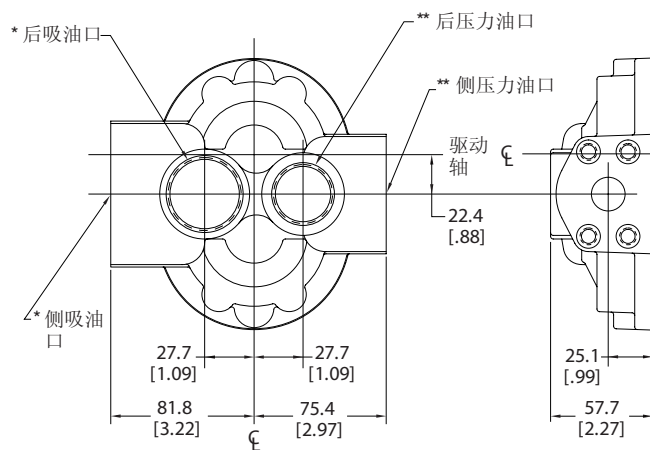

图示为逆时针旋转

\*吸油口 O-形圈: 1 5/8-12 SAE, 对开法兰: 1 1/4  
\*\*压力油口 O-形圈: 1 1/16-12 SAE, 对开法兰: 3/4  
+ 对于对开法兰油口减去 .8[.03], 仅适用于侧油口。

全部尺寸: mm [in.]

元件的零件一尺寸

流量分流器底板  
用于单联泵和多联泵

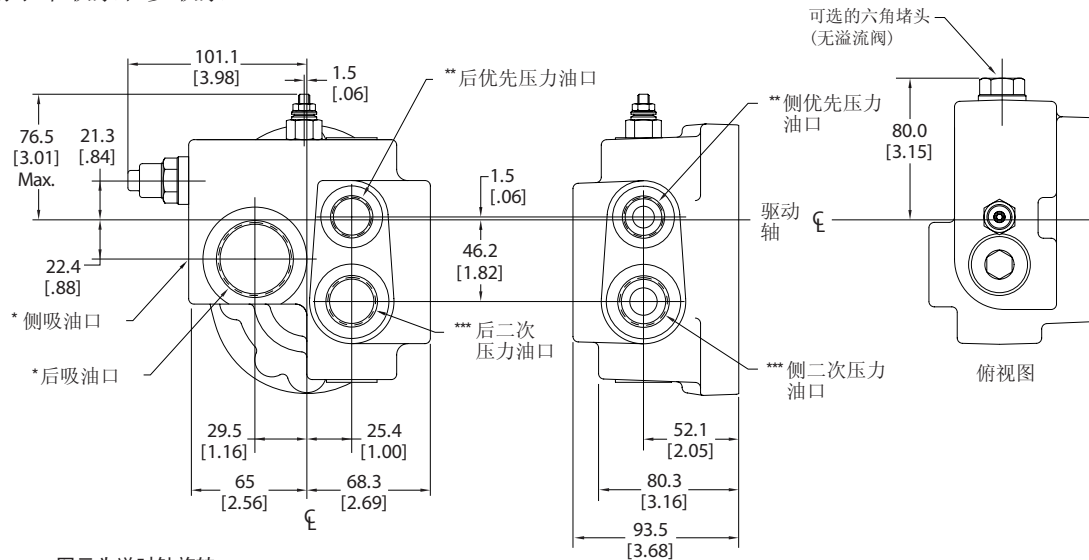

图示为逆时针旋转  
\* 吸油口 - 1 5/8-12 SAE  
\*\* 优先压力油口 - 7/8-14 SAE  
\*\*\* 二次压力油口 - 1 1/16-12 SAE

7/8 Inch 平键  
最大输入扭矩  
170 Nm [1500 lb-in]

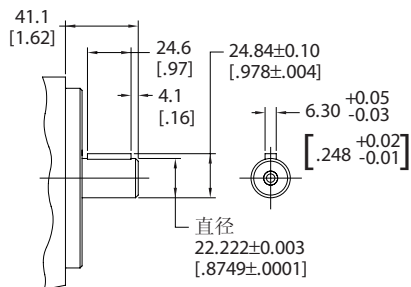

7/8 Inch 13齿花键  
最大输入扭矩  
209 Nm [1850 lb-in]

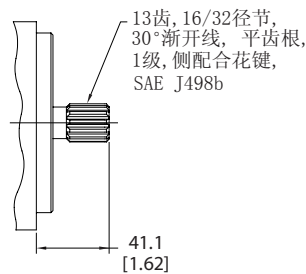

7/8 Inch 41齿花键  
最大输入扭矩  
316 Nm [2800 lb-in]

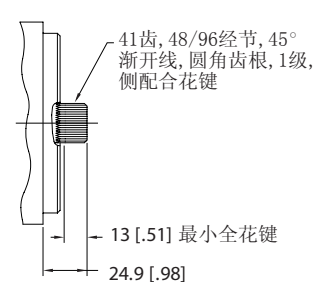

++ 多联泵输入扭矩限制: 用于多联泵排量和压力组合的总扭矩不能超过轴的最大输入扭矩额定值。正确的公式是压力乘以排量再除以6.28。

全部尺寸: mm [in.]

元件的零件一尺寸

**串联底板**  
带 SAE 2 螺栓 A 法兰  
用于单联泵和多联泵

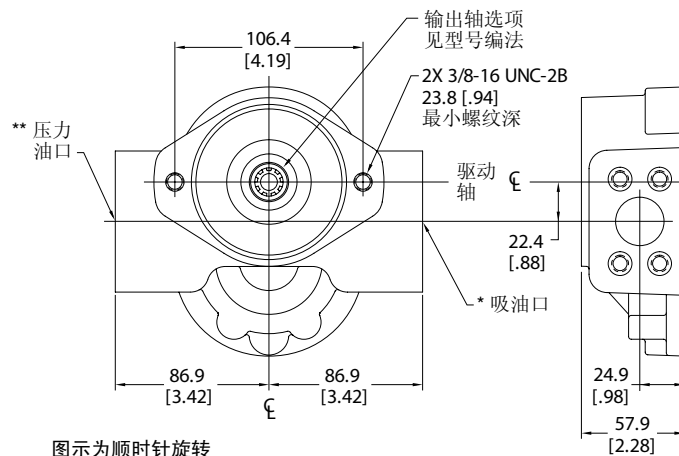

图示为顺时针旋转

- \* 吸油口 O-形圈: 1 5/8-12 SAE, 对开法兰: 1 1/4
- \*\* 压力油口 O-形圈: 1 1/16-12 SAE, 对开法兰: 3/4
- + 对于对开法兰减去.8 [.03]

**垫圈**  
用于11齿花键  
输出轴

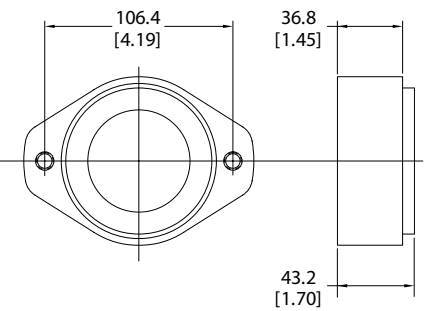

**过渡板**  
用于多联泵

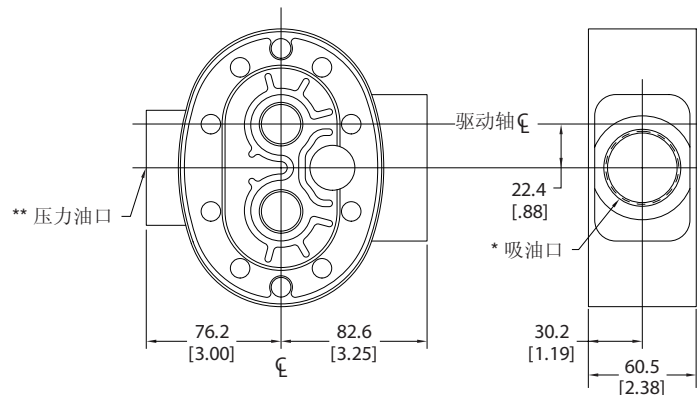

图示为顺时针旋转

- \* 吸油口 O-形圈: 1 5/8-12 SAE, 对开法兰: 1 1/4
- \*\* 压力油口 O-形圈: 1 1/16-12 SAE, 对开法兰: 3/4
- + 对于对开法兰减去 .8 [.03]

全部尺寸: mm [in.]

## 型号编法

L2齿轮泵能够使用以下的型号编法来订货。

一个23位的代号系统设计用于识别L2单联齿轮泵的全部特征，代号系统中的符号和它们的相对位置表示专门的特征。

当组合你需要的泵的型号编法时，使用型号编法矩阵作为辅助，照相复制

矩阵并且把数字和字母写进框中作为你选择的特征可能是有用的。

型号编法中的全部23位在订货时必须提交。型号编法中的后7个零供工厂使用，订货时一定要包括它们。

## 型号编法矩阵— L2 单联泵

位置—	1	2	3	4	5	6	7	8	9	10	11	12	13	14	15	16	17	18	19	20	21	22	23
型号编法	A	B	F													0	0	0	0	0	0	0	0

位置 1, 2, 3 – 代号名称  
ABF = L2 齿轮泵— 单联泵

位置 4 – 泵类型  
A = 普通  
B = 流量分流器带或不带溢流阀（见位置14和15）

位置 5 – 输入旋转方向（从输入轴端方向看）  
L = 逆时针  
R = 顺时针

位置 6, 7 – 排量 (cm<sup>3</sup>/r [in<sup>3</sup>/r])  
00 = 21.3 [1.30]  
01 = 25.4 [1.55]  
02 = 29.2 [1.78]  
03 = 33.6 [2.05]  
04 = 38.2 [2.33]  
05 = 42.8 [2.61]  
06 = 46.7 [2.85]  
07 = 51.1 [3.12]  
08 = 55.2 [3.37]

位置 8, 9 – 输入轴伸  
AA = 7/8 Inch 直径, 13 齿花键, 16/32 节距, 轴外伸1.1 [1.62]  
AB = 7/8 Inch 直径, 平键, 键槽6.4 X 25.4[.25 X 1.00] 轴外伸 41.1 [1.62]  
AD = 7/8 Inch 直径, 41 齿花键, 48/96 节距, 轴外伸24.9 [.98]

## 型号编法

位置	10, 11	– 底板油口, 规格和位置
01	=	1 5/8-12 吸油口; 1 1/16-12 压力油口 SAE直螺纹 O-形圈油口 -侧
02	=	1 5/8-12 吸油口; 1 1/16-12 压力油口 SAE直螺纹 O-形圈油口 -后
03	=	1 1/4 吸油口; 3/4 压力油口, 对开法兰油口 -侧
04	=	1 5/8-12 吸油口; 7/8-14 优先压力油口 1 1/16-12 二次 压力油口 SAE 直螺纹 O-形圈油口 -侧
05	=	1 5/8-12 吸油口; 7/8-14 优先压力油口 1 1/16-12 二次 压力油口 SAE 直螺纹 O-形圈 -后

位置	12, 13	– 优先流量分流器设定值 (LPM [GPM])
00	=	无流量设定值
AA	=	3.8 [1.00]
AB	=	5.7 [1.50]
AC	=	7.6 [2.00]
AD	=	9.5 [2.50]
AE	=	11.4 [3.00]
AF	=	13.3 [3.50]
AG	=	15.1 [4.00]
AH	=	17.0 [4.50]
AJ	=	18.9 [5.00]
AK	=	20.8 [5.50]
AL	=	22.7 [6.00]

位置	14, 15	– 优先溢流阀全流量设定值 (bar [PSI])
00	=	无溢流阀设定值
AA	=	34.5 [500]
AB	=	51.7 [750]
AC	=	68.9 [1000]
AD	=	86.2 [1250]
AE	=	103.4 [1500]
AF	=	120.6 [1750]
AG	=	137.9 [2000]
AH	=	155.1 [2250]
AJ	=	172.4 [2500]

位置	16	– 辅助后安装
0	=	无
B	=	2 螺栓 A SAE法兰系列 82-2 输出轴, 允许9齿花键, 16/32节距, 轴外伸31.8 [1.25]
C	=	2 螺栓 A SAE法兰系列 82-2, 带11齿, 16/32节距, 外花 键输出轴, 17.5 [.69] 最小全花键, 要求垫圈和连接器允 许31.8 [1.25] 配合轴外伸

## 型号编法

L2多联齿轮泵能够使用以下的型号编法来订货。

一个29位的代号系统设计用于识别L2双联齿轮泵以及三联齿轮泵的全部特征。代号系统中的符号和它们的相对位置表示专门的特征。

当组合你需要的泵的型号编法时，使用型号编法矩阵作为辅助，照相复制矩阵并且把数字和字母写进框中，作

为你选择的特征可能是有用的。

型号编法中的全部29位在订货时必须提交。型号编法中的后7个零供工厂使用，订货时一定要包括它们。

## 型号编法矩阵 — L2 多联泵

位置—	1	2	3	4	5	6	7	8	9	10	11	12	13	14	15	16	17	18	19	20	21	22	23	24	25	26	27	28	29
型号编法	A	B	G																				0	0	0	0	0	0	0

位置 1, 2, 3 — 代号名称

ABG = L2 齿轮泵—多联泵

位置 4 — 泵类型

A = 普通

B = 流量分流器带或不带溢流阀（见位置20和21）

位置 5 — 输入旋转方向（从输入轴端方向看）

L = 顺时针

R = 逆时针

位置 6, 7 — 前泵的排量 (cm<sup>3</sup>/r [in<sup>3</sup>/r])

00 = 21.3 [1.30]

01 = 25.4 [1.55]

02 = 29.2 [1.78]

03 = 33.6 [2.05]

04 = 38.2 [2.33]

05 = 42.8 [2.61]

06 = 46.7 [2.85]

07 = 51.1 [3.12]

08 = 55.2 [3.37]



## 型号编法

位置 8, 9 – 中间泵的排量 (cm<sup>3</sup>/r [in<sup>3</sup>/r])

00	=	21.3 [1.30]
01	=	25.4 [1.55]
02	=	29.2 [1.78]
03	=	33.6 [2.05]
04	=	38.2 [2.33]
05	=	42.8 [2.61]
06	=	46.7 [2.85]
07	=	51.1 [3.12]
08	=	55.2 [3.37]
99	=	无中间排量

位置 10, 11 – 后泵的排量 (cm<sup>3</sup>/r [in<sup>3</sup>/r])

00	=	21.3 [1.30]
01	=	25.4 [1.55]
02	=	29.2 [1.78]
03	=	33.6 [2.05]
04	=	38.2 [2.33]
05	=	42.8 [2.61]
06	=	46.7 [2.85]
07	=	51.1 [3.12]
08	=	55.2 [3.37]

## 位置 12, 13 – 输入轴伸

AA	=	7/8 Inch 直径, 13齿花键, 16/32节距, 轴外伸41.1 [1.62]
AF	=	7/8 Inch 直径, 平键, 键槽6.4 X 25.4 [.25 X 1.00] 轴外伸41.1 [1.62]
AE	=	7/8 Inch 直径, 41齿花键, 48/96节距, 轴外伸24.9 [.98]

## 位置 14 – 前过渡板油口

1	=	1 5/8-12 吸油口; 1 1/16-12 压力油口—SAE直螺纹 O形圈油口, 公用吸油口
3	=	1 1/4 吸油口; 3/4 对开法兰压力油口, 公用吸油口

## 位置 15 – 后过渡板油口 (三联泵)

0	=	无后过渡板
1	=	1 5/8-12 吸油口; 1 1/16-12 压力油口—SAE直螺纹 O形圈油口, 公用吸油口
3	=	1 1/4 吸油口; 3/4 对开法兰压力油口, 公用吸油口

## 型号编法

- 位置 16, 17 — 底板油口, 规格和位置
- 02 = 1 5/8-12 吸油口(封堵); 1 1/16-12 压力油口 SAE直螺纹  
O-形圈油口-侧
- 05 = 1 5/8-12 吸油口(封堵); 7/8-14 优先压力油口; 1 1/16-12  
二次压力油口 SAE直螺纹 O-形圈油口-侧
- 06 = 1 5/8-12 吸油口(封堵); 7/8-14 优先压力油口; 1 1/16-12  
二次压力油口 SAE直螺纹 O-形圈油口-后
- 07 = 1 5/8-12 吸油口(封堵); 1 1/16-12 压力油口 SAE直螺纹  
O-形圈油口-后
- 08 = 1 1/4 吸油口; 3/4 对开法兰压力油口-侧
- 位置 18, 19 — 优先流量分流器设定值 (LPM [GPM])
- 00 = 无流量设定值
- AA = 3.8 [1.00]
- AB = 5.7 [1.50]
- AC = 7.6 [2.00]
- AD = 9.5 [2.50]
- AE = 11.4 [3.00]
- AF = 13.3 [3.50]
- AG = 15.1 [4.00]
- AH = 17.0 [4.50]
- AJ = 18.9 [5.00]
- AK = 20.8 [5.50]
- AL = 22.7 [6.00]
- 位置 20, 21 — 优先溢流阀全流量设定值(bar [PSI])
- 00 = 无溢流阀设定值
- AA = 34.5 [500]
- AB = 51.7 [750]
- AC = 68.9 [1000]
- AD = 86.2 [1250]
- AE = 103.4 [1500]
- AF = 120.6 [1750]
- AG = 137.9 [2000]
- AH = 155.1 [2250]
- AJ = 172.4 [2500]
- 位置 22 — 辅助后安装
- 0 = 无
- B = 2 螺栓A SAE法兰系列 82-2 输出轴, 允许9齿花键, 16/  
32节距, 轴外伸31.8 [1.25]
- C = 2 螺栓A SAE法兰系列82-2, 带11齿, 16/32节距, 外花键  
输出轴, 17.5 [.69] 最小全花键, 要求垫圈和连接器允许  
31.8 [1.25] 配合轴外伸